

ÚZEMNÍ PLÁN ZÁŘÍČÍ

| ID funkční plochy | Výměra plochy celkem | v zastavěném území (ZÚ) | Z toho v PUPFL | Z toho v ZPF | z toho | | z toho | | z toho | | funkční využití |
|-------------------|----------------------|-------------------------|----------------|--------------|----------------------|--------|-----------------------|--------|------------------------|-----------------------|---------------------------------|
| | | | | | I. třída ochrany ZPF | v ZÚ | II. třída ochrany ZPF | v ZÚ | III. třída ochrany ZPF | IV. třída ochrany ZPF | |
| 2 | 0,0941 | 0,0941 | 0,0000 | 0,0941 | 0,0941 | 0,0000 | 0,0000 | 0,0000 | 0,0000 | 0,0000 | plocha bydlení |
| 3 | 0,2720 | 0,2720 | 0,0000 | 0,2595 | 0,2595 | 0,0000 | 0,0000 | 0,0000 | 0,0000 | 0,0000 | plocha bydlení |
| 4 | 0,7134 | 0,7134 | 0,0000 | 0,6836 | 0,6836 | 0,0000 | 0,0000 | 0,0000 | 0,0000 | 0,0000 | plocha bydlení |
| 5 | 0,1066 | 0,1066 | 0,0000 | 0,1066 | 0,1066 | 0,0000 | 0,0000 | 0,0000 | 0,0000 | 0,0000 | plocha bydlení |
| 6 | 0,8417 | 0,8417 | 0,0000 | 0,7938 | 0,7938 | 0,0000 | 0,0000 | 0,0000 | 0,0000 | 0,0000 | plocha bydlení |
| 7 | 0,3161 | 0,3161 | 0,0000 | 0,2371 | 0,2371 | 0,2371 | 0,0000 | 0,0000 | 0,0000 | 0,0000 | plocha bydlení |
| 8 | 0,0599 | 0,0599 | 0,0000 | 0,0000 | 0,0000 | 0,0000 | 0,0000 | 0,0000 | 0,0000 | 0,0000 | plocha bydlení |
| 9 | 0,4260 | 0,0826 | 0,0000 | 0,4029 | 0,4029 | 0,0637 | 0,0000 | 0,0000 | 0,0000 | 0,0000 | plocha bydlení |
| 10 | 0,8901 | 0,8901 | 0,0000 | 0,8047 | 0,8047 | 0,8047 | 0,0000 | 0,0000 | 0,0000 | 0,0000 | plocha bydlení |
| 11 | 0,0747 | 0,0747 | 0,0000 | 0,0738 | 0,0738 | 0,0738 | 0,0000 | 0,0000 | 0,0000 | 0,0000 | plocha bydlení |
| 12 | 0,4373 | 0,4373 | 0,0000 | 0,3819 | 0,3819 | 0,3819 | 0,0000 | 0,0000 | 0,0000 | 0,0000 | plocha bydlení |
| 13 | 0,2764 | 0,2764 | 0,0000 | 0,2532 | 0,2532 | 0,2532 | 0,0000 | 0,0000 | 0,0000 | 0,0000 | plocha bydlení |
| 14 | 1,8148 | 0,0000 | 0,0000 | 1,7696 | 1,7696 | 0,0000 | 0,0000 | 0,0000 | 0,0000 | 0,0000 | plocha bydlení |
| 15 | 0,0773 | 0,0773 | 0,0000 | 0,0773 | 0,0773 | 0,0773 | 0,0000 | 0,0000 | 0,0000 | 0,0000 | plocha bydlení |
| 17 | 0,6002 | 0,0003 | 0,0000 | 0,5909 | 0,5909 | 0,0003 | 0,0000 | 0,0000 | 0,0000 | 0,0000 | plocha bydlení |
| 19 | 0,4667 | 0,4667 | 0,0000 | 0,4212 | 0,3751 | 0,3751 | 0,0000 | 0,0000 | 0,0461 | 0,0000 | plocha občanského vybavení |
| 20 | 0,1268 | 0,1268 | 0,0000 | 0,0719 | 0,0719 | 0,0719 | 0,0000 | 0,0000 | 0,0000 | 0,0000 | plocha veřejných prostranství |
| 21 | 0,5133 | 0,0000 | 0,2700 | 0,0000 | 0,0000 | 0,0000 | 0,0000 | 0,0000 | 0,0000 | 0,0000 | plocha dopravní infrastruktury |
| 22 | 0,6672 | 0,0000 | 0,0000 | 0,6631 | 0,5483 | 0,0000 | 0,1148 | 0,0000 | 0,0000 | 0,0000 | plocha technické infrastruktury |
| 23 | 0,8775 | 0,0000 | 0,0000 | 0,8735 | 0,0401 | 0,0000 | 0,0000 | 0,0000 | 0,8334 | 0,0000 | plocha technické infrastruktury |
| 24 | 0,9699 | 0,0000 | 0,0000 | 0,7643 | 0,0000 | 0,0000 | 0,0000 | 0,0000 | 0,7643 | 0,0000 | plocha technické infrastruktury |
| 25 | 0,7864 | 0,0000 | 0,0000 | 0,7599 | 0,7599 | 0,0000 | 0,0000 | 0,0000 | 0,0000 | 0,0000 | plocha technické infrastruktury |
| 26 | 3,3238 | 0,0000 | 0,5899 | 2,2180 | 0,1693 | 0,0000 | 0,7232 | 0,0000 | 1,3255 | 0,0000 | plocha technické infrastruktury |
| 27 | 1,4423 | 0,0000 | 0,0000 | 1,4348 | 0,0000 | 0,0000 | 0,7564 | 0,0000 | 0,6785 | 0,0000 | plocha technické infrastruktury |
| 28 | 2,5924 | 0,0000 | 0,0000 | 2,5795 | 0,0000 | 0,0000 | 0,1426 | 0,0000 | 2,4369 | 0,0000 | plocha technické infrastruktury |
| 29 | 1,4122 | 0,0000 | 0,2996 | 1,0965 | 0,0000 | 0,0000 | 0,0000 | 0,0000 | 0,8468 | 0,0000 | plocha technické infrastruktury |
| 30 | 0,1975 | 0,0000 | 0,0000 | 0,1975 | 0,0000 | 0,0000 | 0,0000 | 0,0000 | 0,1975 | 0,0000 | plocha technické infrastruktury |
| 31 | 0,3035 | 0,3035 | 0,0000 | 0,2943 | 0,1975 | 0,1975 | 0,0000 | 0,0000 | 0,0969 | 0,0000 | plocha sídelní zeleně |

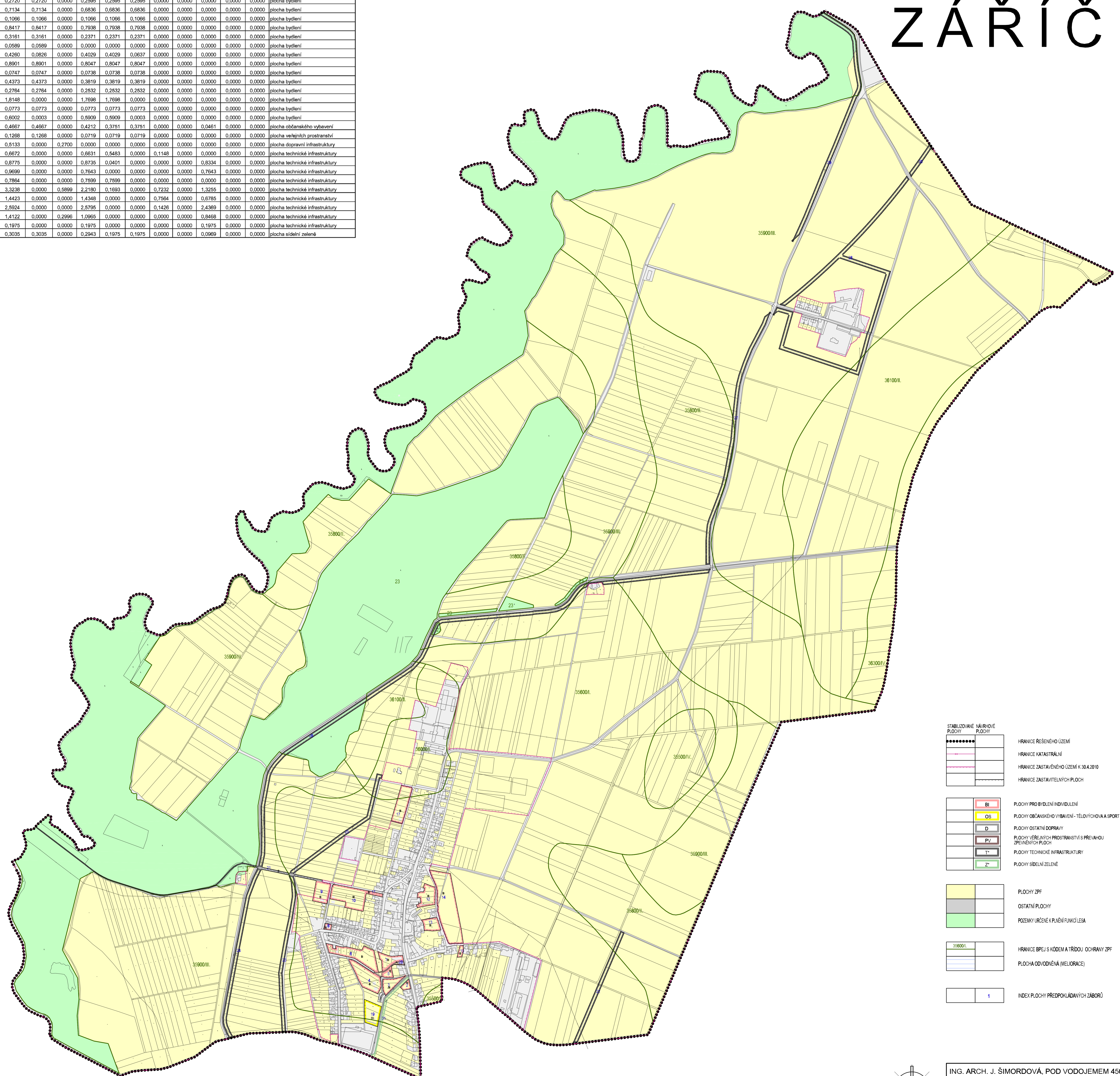

- STABILIZOVANÉ NÁVRHOVÉ PLOCHY**
- HRANICE ŘEŠENÉHO ÚZEMÍ
 - HRANICE KATASTRÁLNÍ
 - HRANICE ZASTAVĚNÉHO ÚZEMÍ K 30.4.2010
 - HRANICE ZASTAVITELNÝCH PLOCH
- PLŮCHY PRO BYDLENÍ INDIVIDUÁLNÍ**
- BI
- PLŮCHY OBČANSKÉHO VYBAVENÍ - TĚLOVÝCHOVA A SPORT**
- OS
- PLŮCHY OSTATNÍ DOPRAVY**
- D
- PLŮCHY VEŘEJNÝCH PROSTRANSTVÍ S PŘEVÁHOU ZPEVNĚNÝCH PLOCH**
- PV
- PLŮCHY TECHNICKÉ INFRASTRUKTURY**
- T*
- PLŮCHY SÍDELNÍ ZELĚNĚ**
- Z*
- PLŮCHY ZPF**
- PLOCHY ZPF
 - OSTATNÍ PLOCHY
 - POZEMKY URČENÉ K PLNĚNÍ FUNKCE LESA
- HRANICE BPEJ S KÓDEM A TŘÍDOU OCHRANY ZPF**
- 35600.I.
 - PLOCHA ODVODNĚNÁ (MELIORACE)
- INDEX PLOCHY PŘEDPOKLADANÝCH ZÁBORŮ**
- 1

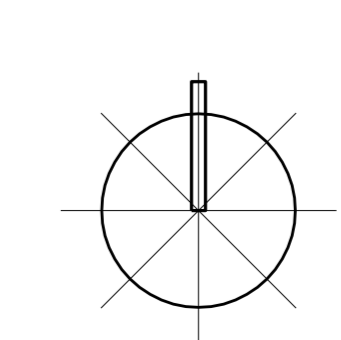

| | | |
|---|---------------------|---------------------|
| ING. ARCH. J. ŠIMORDOVÁ, POD VODOJEMEM 4500, ZLÍN | | |
| Obec: Záříčín | Kraj: Zlínský | Zak. č.: 05/2002 |
| Mapový podklad: Územní plán Záříčín | Formát: A4 | Arch. č.: 14.04 |
| Stupeň: Územní plán | Stupeň: Územní plán | Stupeň: Územní plán |
| Datum: 05/2010 | Datum: 05/2010 | Datum: 05/2010 |
| Měřítko: 1:5000 | Měřítko: 1:5000 | Měřítko: 1:5000 |
| Číslo: BII.3 | Číslo: BII.3 | Číslo: BII.3 |